

Schließer Federkontaktstifte Schaltstift SF-265-F300

SCHALTSONDE EINFÜHRUNG

A [Sonde wechseln](#) ist eine Kombination aus Federkontaktsonde und Buchse, die normalerweise offen ist und nach einem bestimmten Hub die [Sonde wechseln](#) schließt. Die häufigste Anwendung für Schaltsonden ist die Kabelbaumprüfindustrie. Die Schaltsonde wird verwendet, um die korrekte Position eines Anschlusses in einem Steckverbinder zu überprüfen und gleichzeitig die Haltekraft zu prüfen.

Schaltsonden überprüfen auch das Vorhandensein von nicht leitenden Komponenten wie Kappen für Steckverbinder oder Geräte auf einer Leiterplatte. SFENG-Sonden können verschiedene Standardgrößen von Schaltsonden anbieten.

SWITCH PROBE Spezifikation

Sondenmodell wechseln	SF265-F300
Kolbenmaterial	Cu, Au auf Ni plattiert sein
Laufmaterial	Messing, Au on Ni plattiert
Isolierhülse	spähen
Lötverbindung	Cu, Au on Ni plattiert sein
Sondenaufnahme wechseln	Messing,Au auf Ni überzogen
Frühling	SWP
Sondenzustand wechseln	normalerweise offen

Bereitstellung von Feder-Pogo-Pin-Lösungen für unterschiedliche Testumgebungen. Wir können nach Ihren Bedürfnissen produzieren oder Zeichnungen oder Muster entwerfen. Wenn Sie diese Nachfrage haben, senden Sie uns bitte die Zeichnungen oder Muster, die Sie haben, wir werden Ihnen so schnell wie möglich ein Angebot machen.

***Produkt Zeichnung**

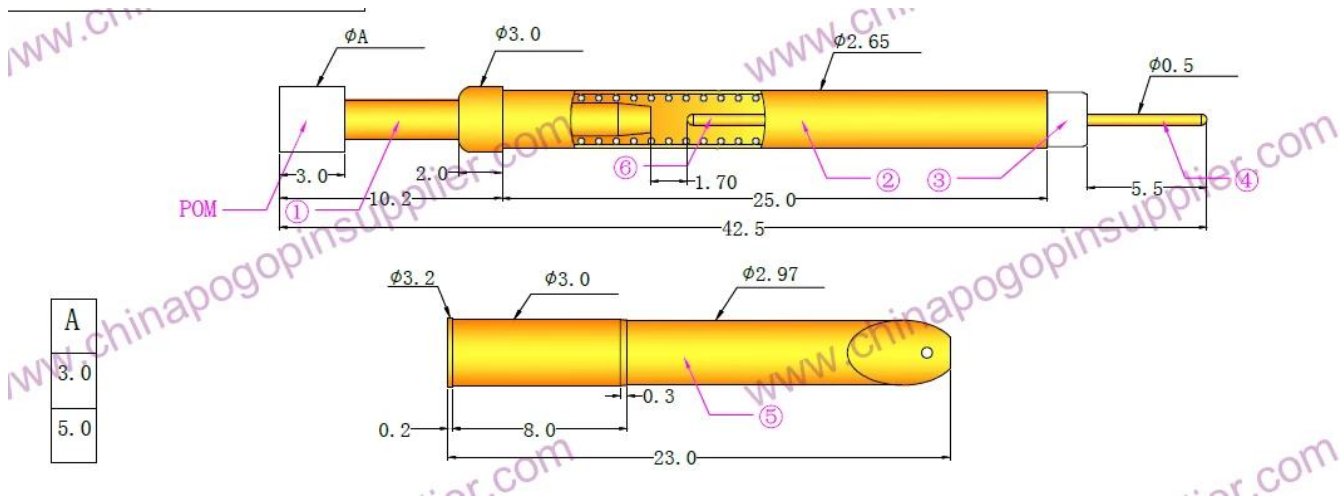

*SFENG ANDERE PRODUKTE

- a. Federbelasteter Stift (einzeln) für PCB-, ICT-, FCT-Tests usw
- b. Pogo-Stift (Stecker) zum Herstellen einer (normalerweise temporären) Verbindung zwischen zwei Leiterplatten zum Aufladen
- c. Double-Ended-Sonde für BGA- und Halbleitertests;
- d. Universalstift ohne Feder, Beschichtungsstift, LM-Stift mit QZ- und VZ-Serie;
- e. Hochstromsonde, Schaltsonde, Kapazitätsnadel
- f. Terminal & Buchse/ Buchse;
- h. Andere verwandte elektronische Komponenten, 30 # OK-Draht, Spannschlösser, POM, Eisenscharnier usw.

*FABRIK SHOW

