

## Περιγραφή προϊόντος

L101-J0.5\*2.5

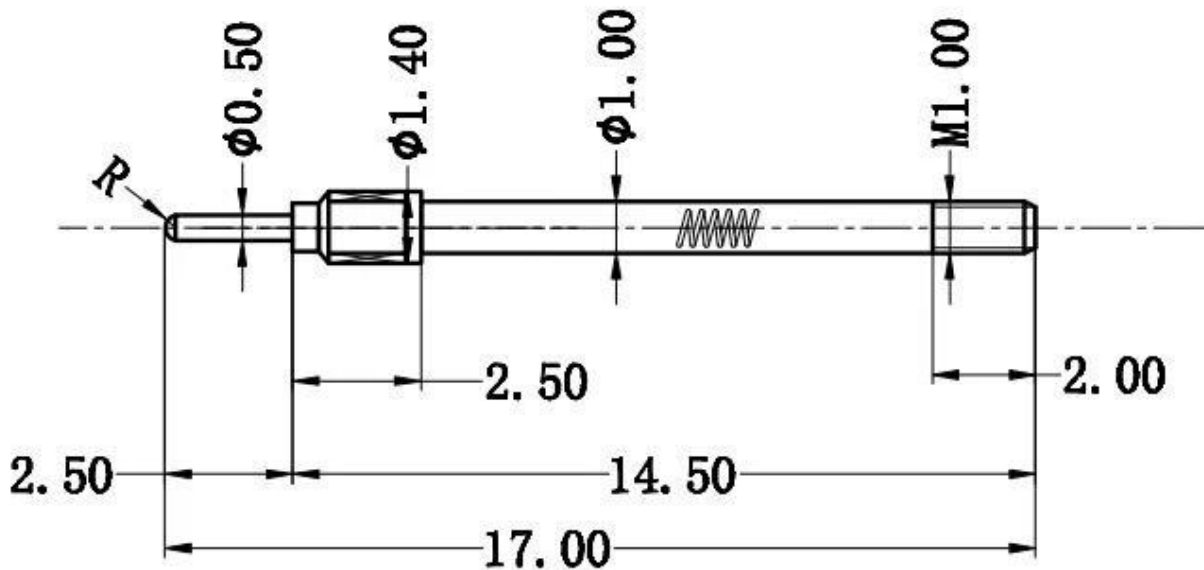

## Εισαγωγή εταιρείας

Η Suzhou Shengyifurui Electronic Technology Co., Ltd είναι ο κορυφαίος προμηθευτής ακροδεκτών στην Κίνα. Δημιουργήσαμε ένα μεγάλο εργοστάσιο παραγωγής στην πόλη Cixi, στην επαρχία Zhejiang το 1984. Το μηνιαίο ποσό παραγωγής φτάνει τις 300.000 μονάδες και όλες οι παραγγελίες μπορούν να ολοκληρωθούν εντός 15 εργάσιμων ημερών. Το εργοστάσιο έχει δημιουργήσει σύστημα διαχείρισης ποιότητας I S O 9 0 0 0 1.

Η εταιρεία ίδρυσε τμήμα εγχώριων και διεθνών πωλήσεων στο Suzhou το 2010. Είναι αφιερωμένη στην παροχή επαγγελματικών προϊόντων και βολικών υπηρεσιών στους πελάτες σε όλο τον κόσμο. Οι σειρές προϊόντων περιλαμβάνουν καρφίτσα ελατηρίου, καρφίτσα rogo, πείρο διακόπτη, τρέχουσες ακίδες και αξεσουάρ. Χρησιμοποιούνται ευρέως σε βιομηχανίες PCB, ICT, SMT, IC. Η ποιότητα έχει φτάσει σε διεθνές προηγμένο επίπεδο και κέρδισε τον υψηλό έπαινο στον κλάδο του ανιχνευτή



## Τα κύρια προϊόντα μας

1. Καρφίτσες δοκιμής PCB, ICT, FCT
2. συνδετήρες ακίδων rogo
3. Φόρτιση και αποφόρτιση της μπαταρίας λιθίου
4. προσαρμοσμένες καρφίτσες

## Ροή Παραγωγής



1. raw material warehouse



2. Lathe workshop



3. Assemble workshop



4. Quality inspection



5. Finished products



6. Packing

## Εξοπλισμός μέτρησης

### Measuring Equipment >

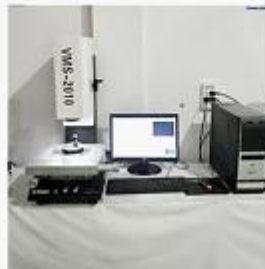
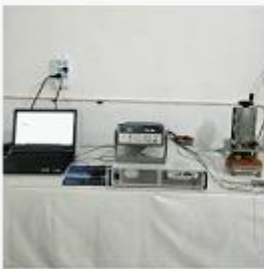

#### Measuring Equipment:

1. Agilent current testing;
2. Quadratic element measurement
3. Load Curve Meter
4. Bond Test
5. Life Fatigue Test