

## Προδιαγραφές παραγωγής

Αριθμός αντικειμένου	SF-PPA8,0*22-G
Υλικό	Βαρέλι: ορείχαλκος, επιμεταλλωμένος χρυσός Έμβολο: Becu, Au on Ni plated Άνοιξη: SWP
Μέγεθος	8.0*22
Ανοιξιάτικη δύναμη	1200 γρ
Ρεύμα	10Amp
Αντίσταση	□10mΩ
ΜΟQ	100 TEM
Πληρωμή	T/T
Ωρα παράδοσης	5-10 ημέρες μετά την παραλαβή της πληρωμής

## Προϊόν Εικόνες

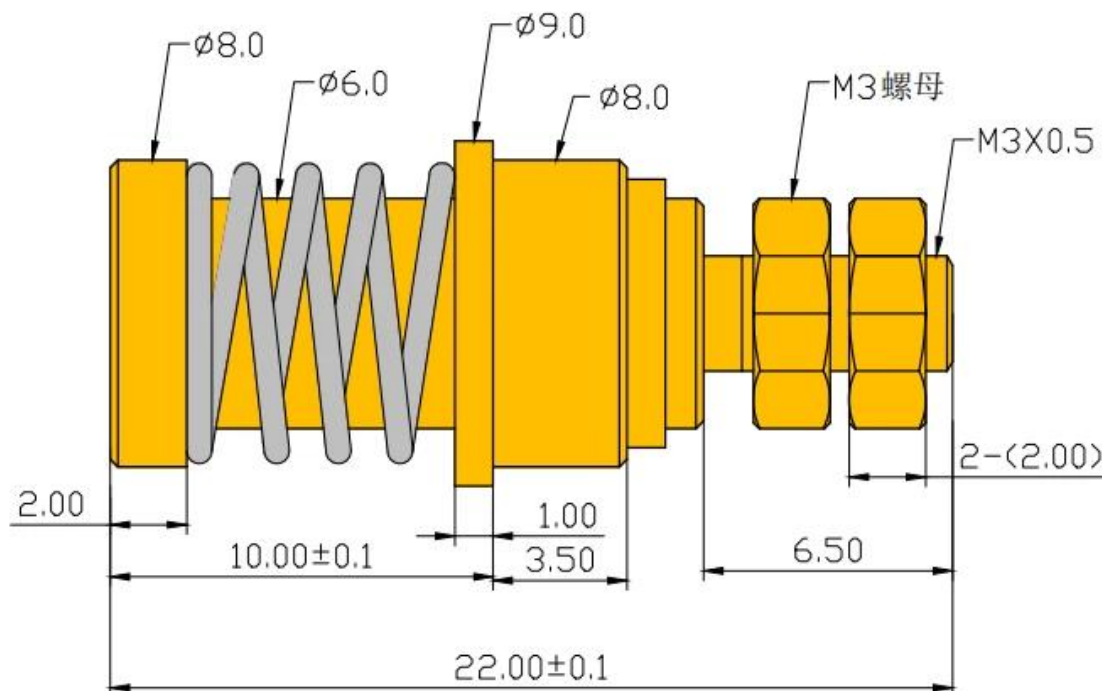

## Παραγωγή Ροή



1. raw material warehouse



2. Lathe workshop



3. Assemble workshop



4. Quality inspection



5. Finished products



6. Packing

## Δοκιμές Εξοπλισμός

### Measuring Equipment >



#### Measuring Equipment:

1. Agilent current testing;
2. Quadratic element measurement
3. Load Curve Meter
4. Bond Test
5. Life Fatigue Test

## Συσκευασία



## **Κύρια προϊόντα**

1. Ελατήριο φορτωμένο pin (μονό) για PCB, ICT, FCT testing κτλ.
2. Pogo pin (connector) για τη δημιουργία σύνδεσης μεταξύ δύο πλακών τυπωμένων κυκλωμάτων για εφαρμογές φόρτισης, εντοπισμού, μπαταρίας, ημιαγωγών & διασυνδέσεων.
3. Ανιχνευτές διπλού άκρου για δοκιμή BGA και ημιαγωγών.
4. Πινέζος γενικής χρήσης χωρίς ελατήριο, καρφίτσα επίστρωσης, καρφίτσα LM με σειρές QZ και VZ.
5. Ανιχνευτής υψηλού ρεύματος, αισθητήρας διακόπτη, βελόνα χωρητικότητας.
6. Τερματικός υποδοχέας/πρίζα;
7. Άλλα σχετικά ηλεκτρονικά εξαρτήματα, Jig locks, POM και κ.λπ.

Ό,τι θέλετε, παρακαλούμε επικοινωνήστε μαζί μας χωρίς δισταγμό και θα προσπαθήσουμε να ανταποκριθούμε στην απαίτησή σας στο πλαίσιο των δυνατοτήτων μας.

## **Εργοστασιακή εικόνα**



## Μας υπηρεσία

1. Μπορούμε να απαντήσουμε στο ερώτημά σας εντός 24 ωρών εργασίας.
2. Ο προσαρμοσμένος σχεδιασμός είναι διαθέσιμος και ο OEM είναι ευπρόσδεκτος.
3. Μπορούμε να παραδώσουμε τις ακίδες του ανιχνευτή στους πελάτες μας σε όλο τον κόσμο με ταχύτητα και ακρίβεια.
4. Μπορούμε να παρέχουμε τη χαμηλότερη τιμή με προϊόντα υψηλής ποιότητας στους πελάτες μας.