



SFENG 1984 零件圖紙 零件名稱 零件規格. 零件, 零件, 零件 零件 零件 零件.( 零件 零件 零件 零件 零件)零件 零件 零件 零件 零件, 零件 零件 零件 零件, 零件 零件 零件 零件 零件. 零件 零件, 零件, 零件, 零件, 零件 零件 零件 零件 零件 零件 零件.



零件 零件	SF-零件 零件(smt)
零件	零件 : SUS 零件 : SUS 零件 : 零件, 零件 零件
MOQ	100
零件	零件 零件 零件 零件 零件 7



**Materials(Plated) (材質與鍍層) :**

Barrel(針套) : Brass(黃銅) , Ni Plated

Plunger(針軸) : SUS(不銹鋼) , /

Spring(彈弓) : SUS (不銹鋼) , /

**Specifications (技術要求) :**

Full Stroke (滿沖程) : 4.0mm

Rated Stroke(額定沖程) : 3.8mm

Spring Force(額定彈力) : 10-30gf@ Load 3.8mm

					名称:		胜峰科技		
					SF-Pogo pin2. 0X13. 5-J0. 8				
标记	处数	更改文件号	签字	日期	图样	标记	视图	质量	比例
设计			标准化		S	A	☉		/
校对			审定						
审核			制图	HJQ					
工艺			日期	2019-4-7	共	1	页	第	1

说明:

1. 所有尺寸单位为mm

2. 未注图示尺寸公差:按GB1804-79 11级精度执行

图纸编号: SFKJ-20190407-041(1)



Materials (Plated) (材質與鍍層):  
 Barrel (針套) : Brass (黃銅) , Ni Plated  
 Plunger (針軸) : SUS (不銹鋼) , /  
 Spring (彈弓) : SUS (不銹鋼) , /

Specifications (技術要求):  
 Full Stroke (滿沖程) : 3.5mm  
 Rated Stroke (額定沖程) : 3.0mm  
 Spring Force (額定彈力) : 10-30gf @ load 3.0mm

					名称:	胜峰科技		
					SF-Pogo pin 4.0X13.0-J1.6			说明:
								1. 所有尺寸单位为mm
								2. 未注图示尺寸公差: 按GB1804-79 11级精度执行
设计	更改文件号	签字	日期	图样标记	视图	质量	比例	图纸编号: SFKJ-20190408-044 (1)
校对		审定		S	A		/	
审核		制图	HJQ					
工艺		日期	2019-4-8	共 1 页	第 1 页			



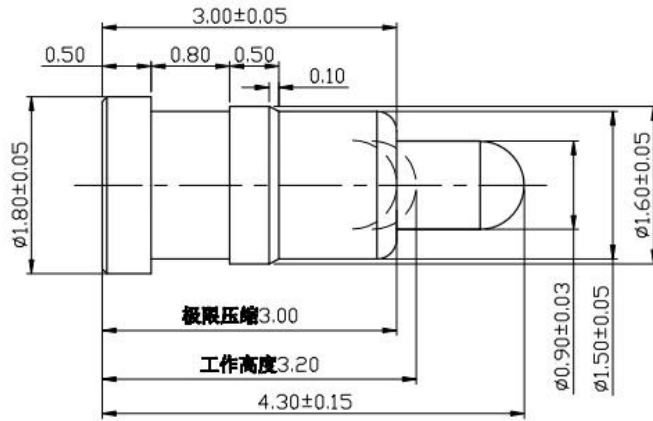

NOTE

1. Material  
Plunger: Brass 3604  
Barrel: Brass 3604  
Spring: SUS304  
Housing:
2. Plating  
Plunger: Au 10u" over 50~120u" Ni  
Barrel: Au 10u" over 50~120u" Ni  
Spring:
3. Electrical  
Rated current & voltage: DC 12V; 1.0A Max.



1. 提供 24 小時 7 天 24 小時 服務 熱線 0755-2666 8888。
2. 提供 各種 規格 產品 OEM 加工 服務。
3. 提供 各種 規格 產品 代客 設計 開發 服務 熱線 0755-2666 8888。
4. 提供 各種 規格 產品 代客 加工 服務 熱線 0755-2666 8888。



1. PCB, ICT, FCT 測試 設備 開發 服務 (熱線);
2. 各種 規格 產品, 各種 規格 產品 代客 設計 開發 服務 熱線 0755-2666 8888
3. BGA 各種 規格 產品 代客 設計 開發;
4. 各種 規格 產品, 各種 規格 產品, QZ 各種 規格 產品 LM 各種 規格 產品;
5. 各種 規格 產品, 各種 規格 產品, 各種 規格 產品;
6. 各種 規格 產品 / 各種 規格 產品;
7. 各種 規格 產品, 30# OK 各種 規格 產品, 各種 規格 產品, POM, 各種 規格 產品

各種 規格 產品 代客 設計 開發 服務 熱線 0755-2666 8888!





1. Raw material warehouse



2. Lathe workshop



3. Assemble workshop



4. Quality inspection



5. Finished products



6. Packing



1. Agilent current testing



2. Quadratic element



3. Load Curve Meter



4. Bond Test



5. Life Fatigue Test



6. Microscope





2023 ISO Certificate



Patent for Coaxial Structure



Patent for Honeycomb current probe



DHL, UPS, FedEx, TNT, EMS 〇〇〇 〇〇 〇〇 〇〇

〇〇 〇〇 〇〇〇 〇〇 〇〇〇〇 〇〇〇〇 〇〇 〇〇〇 〇〇〇〇〇 〇〇 〇〇 〇〇〇〇 Exwork, FOB, CNF, CIF 〇〇〇 〇〇〇 〇 〇〇〇〇.



**Q1.** ၀၀၀ ၀၀၀၀၀၀၀?

A1: ၀၀၀၀, ၀၀၀ ၀၀၀ ၀၀၀ ၀ ၀ ၀၀ ၀၀၀ ၀၀ ၀၀၀၀ ၀၀၀၀၀၀.

**Q2.**၀၀၀ ၀၀၀ ၀၀၀၀၀?

A2: ၀၀၀ ၀၀၀၀ QC ၀၀ ၀၀ ၀၀၀ ၀၀၀ ၀၀၀၀ ၀၀ ၀၀၀ ၀၀, ၀၀ ၀၀ ၀ ၀၀၀ ၀၀၀၀ ၀၀၀ ၀၀၀ ၀၀၀၀၀.

**Q3.**၀၀၀ ၀၀၀၀?

A3: ၀၀၀ ၀၀၀၀၀၀ ၀၀ ၀၀၀၀ ၀၀ ၀၀၀ ၀၀ ၀၀၀ ၀၀၀၀.

**Q4.**၀၀၀၀ ၀၀၀ ၀၀၀၀၀?

A4: ၀၀၀ ၀၀၀၀ ၀၀၀၀၀ ၀၀၀၀ ၀၀ ၀၀၀၀၀ ၀၀ ၀၀, ၀၀, ၀၀ ၀၀ ၀၀ ၀ ၀၀၀ ၀၀၀၀၀၀. ၀၀၀၀.

**Q5.**၀၀၀ ၀၀၀၀ ၀၀?

A5: ㄛ! ㄛㄛㄛ ㄛㄛㄛ ㄛㄛㄛ ㄛㄛㄛㄛ ㄛㄛㄛㄛ ㄛㄛ ㄛㄛ ㄛㄛㄛ ㄛㄛㄛㄛ ㄛㄛ ㄛㄛㄛ ㄛㄛㄛㄛ.

**Q6.**ㄛㄛㄛ ㄛㄛㄛ ㄛ ㄛㄛㄛ?

A6: ㄛ, ㄛㄛㄛ ㄛㄛㄛ ㄛㄛ ㄛㄛㄛ ㄛㄛㄛ ㄛㄛㄛ ㄛㄛㄛㄛ.

**Q7.OEM**ㄛㄛ **ODM** ㄛㄛㄛ ㄛㄛㄛ ㄛ ㄛ ㄛㄛㄛ?

A7: ㄛㄛㄛ OEM/ODM ㄛㄛㄛ ㄛㄛ ㄛㄛ ㄛㄛㄛ ㄛㄛㄛ. ㄛㄛㄛ ㄛㄛㄛㄛ ㄛㄛㄛㄛㄛㄛ ㄛㄛㄛㄛ ㄛㄛ ㄛㄛㄛㄛ.

**Q8.** ㄛㄛ ㄛㄛㄛ ㄛㄛㄛ ㄛㄛㄛㄛ ㄛㄛㄛ?

A8: T/T ㄛㄛㄛ ㄛ ㄛㄛㄛ, L/C ㄛㄛ ㄛㄛㄛㄛ ㄛㄛㄛ ㄛ ㄛㄛㄛ ㄛ ㄛㄛㄛ ㄛㄛㄛ MOQ ㄛㄛㄛㄛ.