

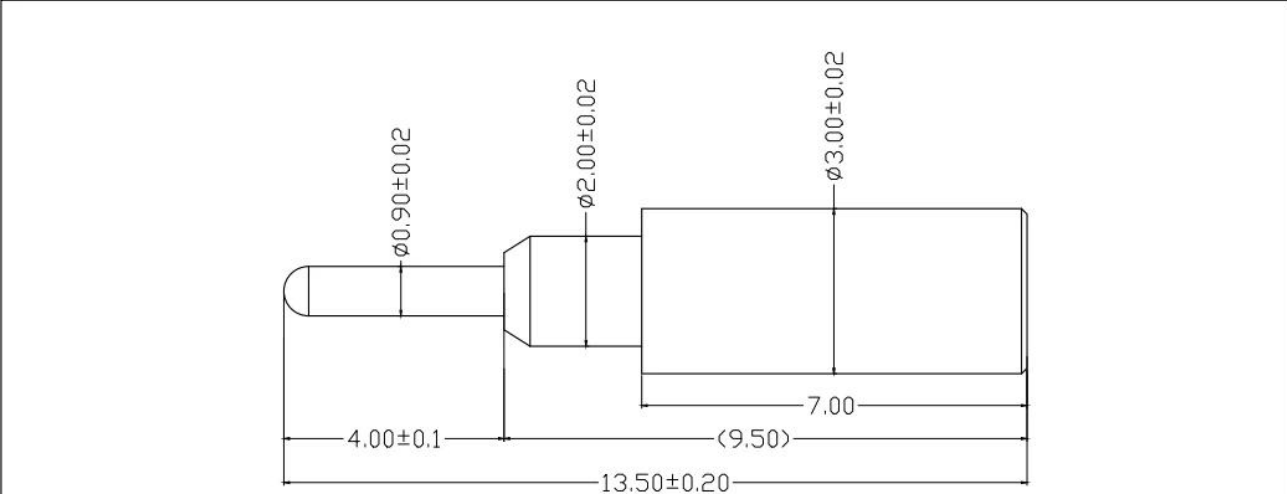

SFENG 1984 年 1 月 1 日 創始於 廣東 省 東莞 市 鳳凰 崗 鎮 聖 峰 科 技 有 限 公 司。 (公 司 代 理 各 種 國 產 及 進 口 各 類 機 械 零 件) 專 業 研 究 開 發 各 種 機 械 零 件， 專 業 研 究 開 發 各 種 機 械 零 件， 專 業 研 究 開 發 各 種 機 械 零 件。 專 業 研 究 開 發 各 種 機 械 零 件， 專 業 研 究 開 發 各 種 機 械 零 件。



品名	SF-001 (smt)
材質	針套 : SUS 針軸 : SUS 彈弓 : 鋼, 鋼 鋼
MOQ	100
備註	圖紙編號 001 001 001 001 70



Materials(Plated) (材質與鍍層) :
 Barrel(針套) : Brass(黃銅) , Ni Plated
 Plunger(針軸) : SUS(不銹鋼) , /
 Spring(彈弓) : SUS (不銹鋼) , /

Specifications (技術要求) :
 Full Stroke(滿行程) : 4.0mm
 Rated Stroke(額定行程) : 3.8mm
 Spring Force(額定彈力) : 10-30gf@ 1oad 3.8mm

				名称:		胜峰科技	
				SF-Pogo pin2. 0X13.5-J0.8		说明:	
设计	更改文件号	签字	日期	图样标记	视图	质量	比例
校对		审定		S	A	⊕	/
审核		制图	HJQ	图纸编号: SFKJ-20190407-041(1)			
工艺		日期	2019-4-7	共	1	页	第 1 页

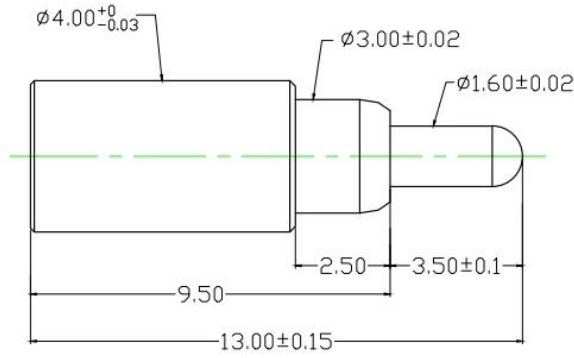

Materials (Plated) (材質與鍍層):
 Barrel (針套) : Brass (黃銅) , Ni Plated
 Plunger (針軸) : SUS (不銹鋼) , /
 Spring (彈弓) : SUS (不銹鋼) , /

Specifications (技術要求):
 Full Stroke (滿沖程) : 3.5mm
 Rated Stroke (額定沖程) : 3.0mm
 Spring Force (額定彈力) : 10-30gf @ load 3.0mm

					名称:	胜峰科技		
					SF-Pogo pin 4.0X13.0-J1.6			说明:
								1. 所有尺寸单位为mm
								2. 未注图示尺寸公差:按GB1804-79 11级精度执行
设计	更改文件号	签字	日期	图样标记	视图	质量	比例	图纸编号: SFKJ-20190408-044 (1)
校对		审定		S	A	⊕	/	
审核		制图	HJQ	共 1 页 第 1 页				
工艺		日期	2019-4-8					

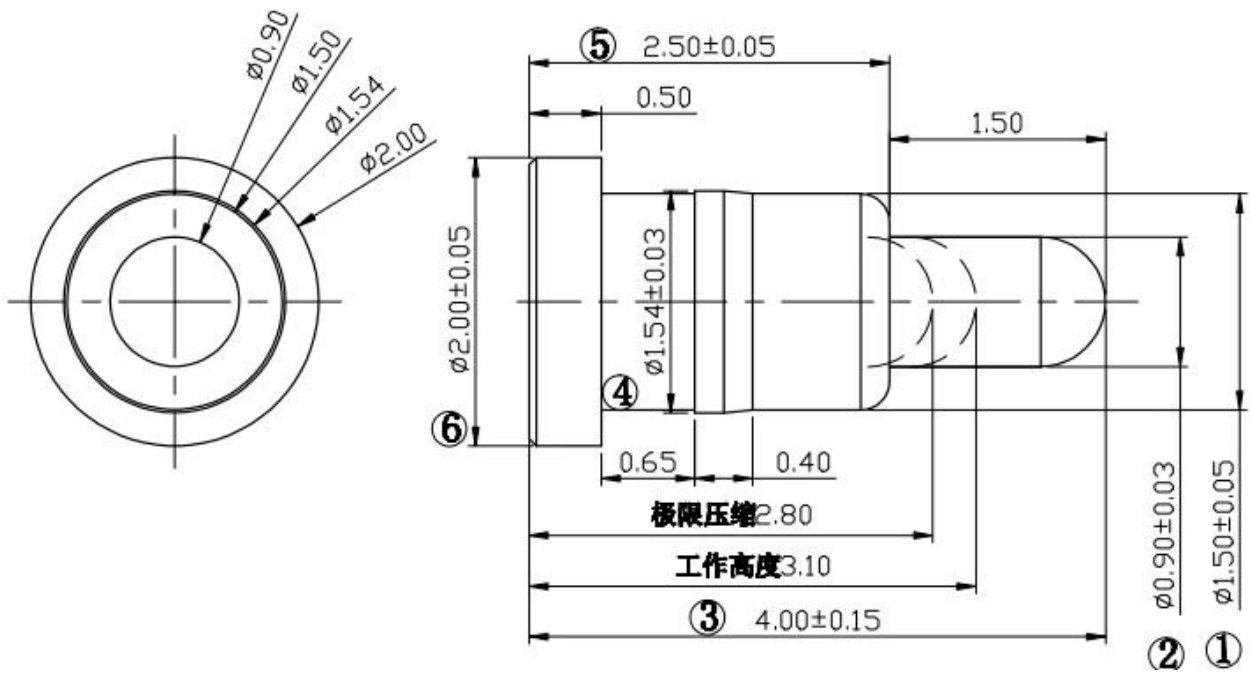

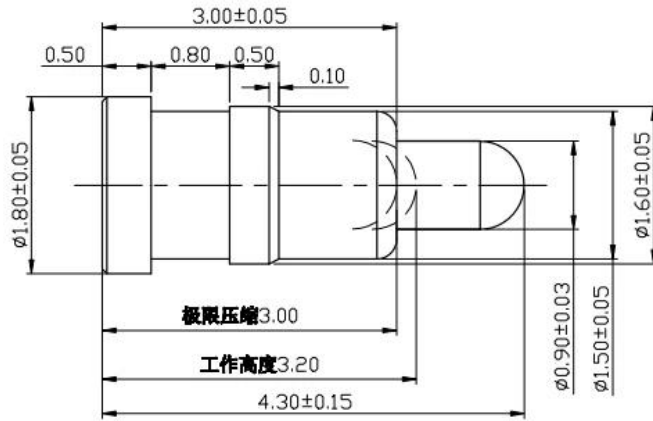

NOTE

1. Material
Plunger: Brass 3604
Barrel: Brass 3604
Spring: SUS304
Housing:
2. Plating
Plunger: Au 10u" over 50~120u" Ni
Barrel: Au 10u" over 50~120u" Ni
Spring:
3. Electrical
Rated current & voltage: DC 12V; 1.0A Max.



1. 提供 24 小時 7 天 24 小時 服務 熱線 及 郵件 諮詢。
2. 提供 各種 規格 產品 OEM 加工 服務。
3. 提供 各種 規格 及 尺寸 產品 樣品 及 測試 報告。
4. 提供 各種 規格 產品 價格 及 服務 範圍 及 地點。



1. PCB, ICT, FCT 測試 設備 及 測試 方案 (諮詢);
2. 測試 設備 維修, 測試 設備 保養 及 測試 設備 培訓 (諮詢)
3. BGA 測試 設備 及 測試 方案;
4. 各種 規格 測試 設備, 測試 方案, QZ 及 VZ 測試 設備 LM 設備;
5. 各種 規格 測試 設備, 測試 方案, 測試 報告;
6. 各種 規格 測試 設備 / 測試 方案;
7. 各種 規格 測試 設備, 30# OK 測試 設備, 各種 規格 測試 設備, POM, 各種 規格 測試 設備

歡迎 各界 人士 垂詢 及 洽談 業務 合作 機會!





1. Raw material warehouse



2. Lathe workshop



3. Assemble workshop



4. Quality inspection



5. Finished products



6. Packing



1. Agilent current testing



2. Quadratic element



3. Load Curve Meter



4. Bond Test



5. Life Fatigue Test



6. Microscope





2023 ISO Certificate



Patent for Coaxial Structure



Patent for Honeycomb current probe



DHL, UPS, FedEx, TNT, EMS □□□ □□ □□ □□

□□ □□ □□□ □□ □□□□ □□□□ □□ □□ □□□□□ □□ □□ □□□□ Exwork, FOB, CNF, CIF □□□ □□□ □ □□□□.



Q1. မြန်မာ့ ပို့ဆောင်ရေးကွန်ပဏီ?

A1: မြန်မာ့ပို့ဆောင်ရေးကွန်ပဏီသည် မြန်မာနိုင်ငံတော်အတွင်း နှင့် နိုင်ငံခြားသို့ ပို့ဆောင်ရေး ဖြစ်ပေါ်စေရန် အတွက် အလုပ်လုပ်ဆောင်ပါသည်။

Q2. မြန်မာ့ ပို့ဆောင်ရေးကွန်ပဏီ?

A2: မြန်မာ့ပို့ဆောင်ရေးကွန်ပဏီသည် QC အဖြစ် အလုပ်လုပ်ဆောင်ပြီး မြန်မာနိုင်ငံတော်အတွင်း နှင့် နိုင်ငံခြားသို့ ပို့ဆောင်ရေး ဖြစ်ပေါ်စေရန် အတွက် အလုပ်လုပ်ဆောင်ပါသည်။

Q3. မြန်မာ့ ပို့ဆောင်ရေးကွန်ပဏီ?

A3: မြန်မာ့ပို့ဆောင်ရေးကွန်ပဏီသည် မြန်မာနိုင်ငံတော်အတွင်း နှင့် နိုင်ငံခြားသို့ ပို့ဆောင်ရေး ဖြစ်ပေါ်စေရန် အတွက် အလုပ်လုပ်ဆောင်ပါသည်။

Q4. မြန်မာ့ ပို့ဆောင်ရေးကွန်ပဏီ?

A4: မြန်မာ့ပို့ဆောင်ရေးကွန်ပဏီသည် မြန်မာနိုင်ငံတော်အတွင်း နှင့် နိုင်ငံခြားသို့ ပို့ဆောင်ရေး ဖြစ်ပေါ်စေရန် အတွက် အလုပ်လုပ်ဆောင်ပါသည်။

Q5. မြန်မာ့ ပို့ဆောင်ရေးကွန်ပဏီ?

A5: ㄛ! ㄛㄛㄛ ㄛㄛㄛ ㄛㄛㄛ ㄛㄛㄛㄛ ㄛㄛㄛㄛ ㄛㄛ ㄛㄛ ㄛㄛㄛ ㄛㄛㄛㄛ ㄛㄛ ㄛㄛㄛ ㄛㄛㄛㄛ.

Q6.ㄛㄛㄛ ㄛㄛㄛ ㄛ ㄛㄛㄛ?

A6: ㄛ, ㄛㄛㄛ ㄛㄛㄛ ㄛㄛ ㄛㄛㄛ ㄛㄛㄛ ㄛㄛㄛ ㄛㄛㄛㄛ.

Q7.OEMㄛㄛ **ODM** ㄛㄛㄛ ㄛㄛㄛ ㄛ ㄛ ㄛㄛㄛ?

A7: ㄛㄛㄛ OEM/ODM ㄛㄛㄛ ㄛㄛ ㄛㄛ ㄛㄛㄛ ㄛㄛㄛ. ㄛㄛㄛ ㄛㄛㄛㄛ ㄛㄛㄛㄛㄛㄛ ㄛㄛㄛㄛ ㄛㄛ ㄛㄛㄛㄛ.

Q8. ㄛㄛ ㄛㄛㄛ ㄛㄛㄛ ㄛㄛㄛㄛ ㄛㄛㄛ?

A8: T/T ㄛㄛㄛ ㄛ ㄛㄛㄛ, L/C ㄛㄛ ㄛㄛㄛㄛ ㄛㄛㄛ ㄛ ㄛㄛㄛ ㄛ ㄛㄛㄛ ㄛㄛㄛ MOQ ㄛㄛㄛㄛ.