

Over ons:

SFENG werd opgericht in 1978 en heeft zijn hoofdkantoor in Ningbo. Het is een professionele onderneming die onderzoek, ontwikkeling, productie en verkoop integreert. ([Huidige pin voor batterij te koop China](#)) Producten omvatten een veertestsone in het circuit, een halfgeleiderveertestsone, een pogo-pin voor het opladen van de batterij en de bijbehorende accessoires. De producten worden op grote schaal gebruikt in de technologie-, auto-, energie-, telecommunicatie-, medische en andere perifere elektronische producten.

Producttekening:

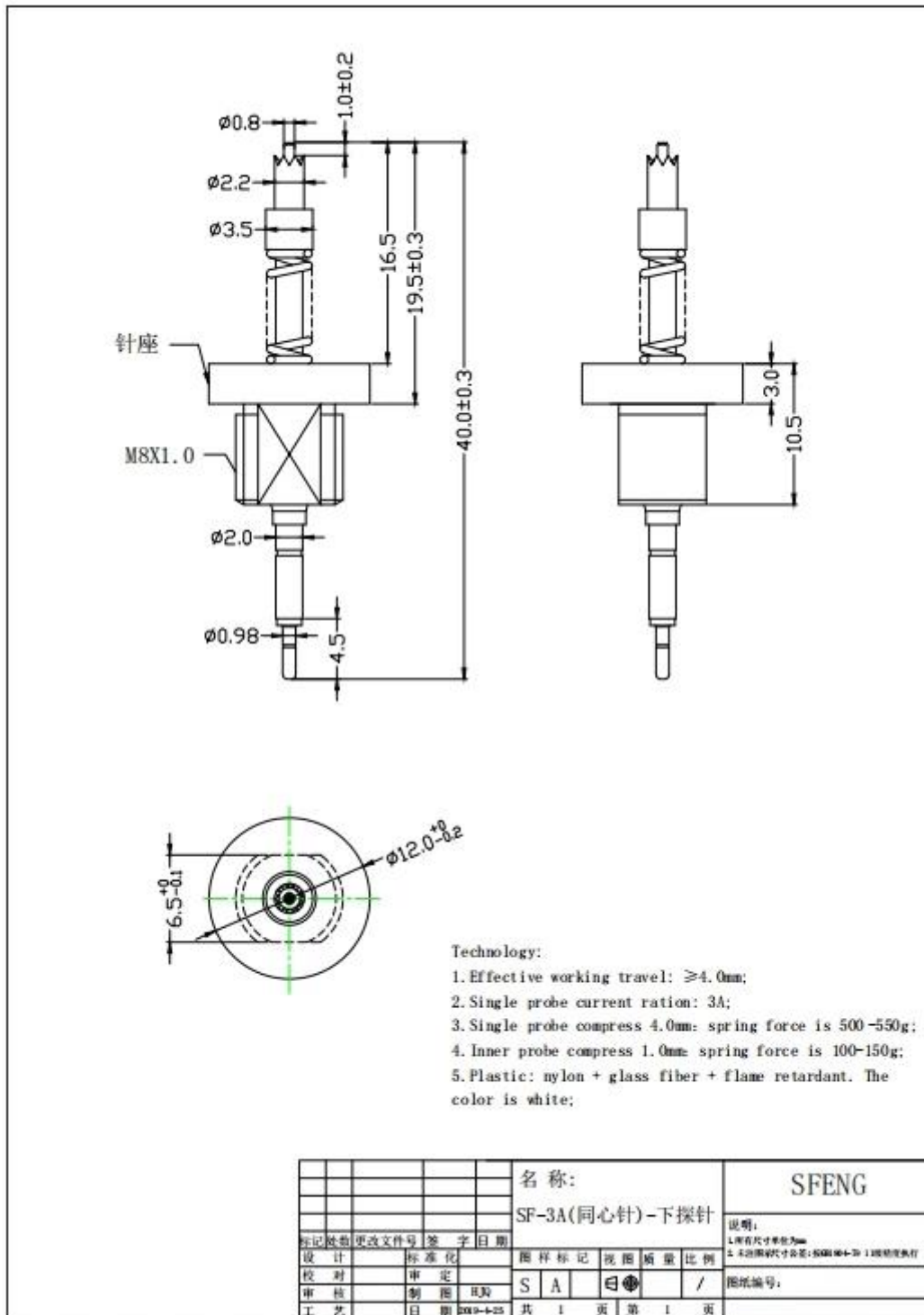

Productparameters:

Modelnummer	SF-2,0*40,0
Huidige score	3A
Contactweerstand (initieel)	$\leq 20\text{m}\Omega$
De mechanische levensduur is overschreden	≥ 30000 keer
Bedrijfstemperatuur	-40°C/105°C

Volledige compressiereizen	≥5,0 mm
Aanbevolen werkreizen	550 g en 20% (4,0 mm)
Inpakken	Plastic doos en geladen in karton
Doorlooptijd	7-10 werkdagen na ontvangst van de betaling

Toepassingen:

Application

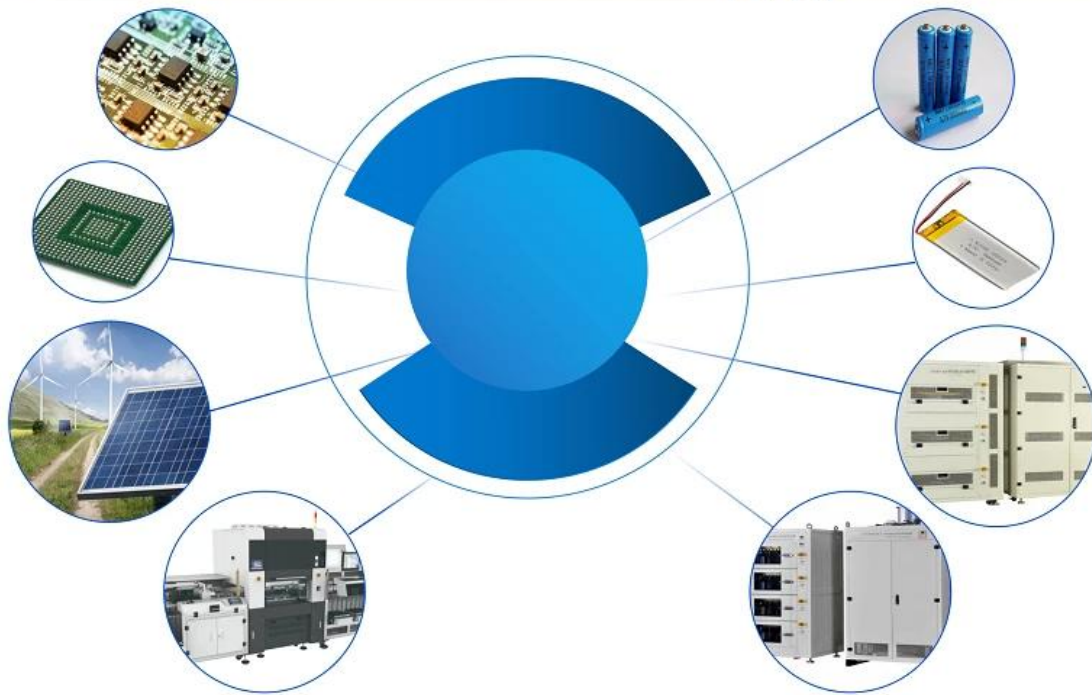

Pakket:



Logistiek:

Voorbeeldbestelling verzonden door DHL, UPS, FedEx, TNT, EMS enz

Voor levering van massaorders kan dit optioneel zijn met voorwaarden van Exwork, FOB, CNF, CIF door de lucht of over zee, afhankelijk van de expediteur van de koper of die van ons



Fabrieksshow:





