

Imagem do produto

SF021B570U11

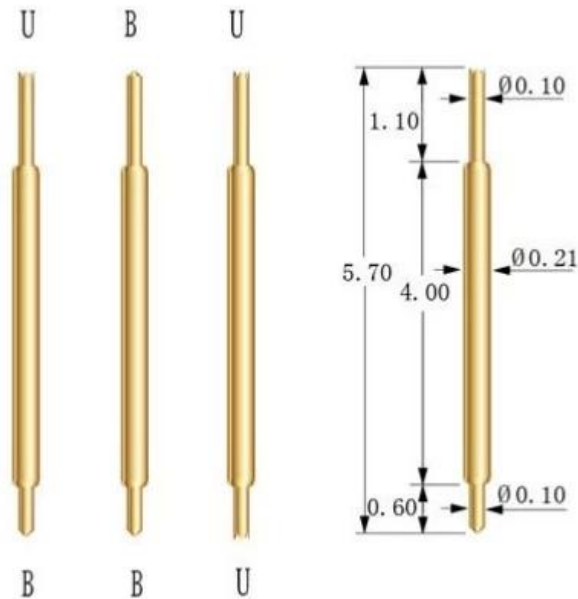

Nosso serviço

1. Nós podemos responder your inquiry dentro de 24 horas de trabalho.
2. O projeto personalizado está disponível e o OEM é dado boas-vindas
3. Nós podemos entregar os pinos de sonda para nossos clientes em todo o mundo com velocidade e precisão.
4. Nós podemos providetche o menor preço com produto de alta qualidade para o nosso cliente.

Produtos Principais

[Pino de mola](#) (único) para PCB, ICT, testes FCT etc;

[Pino Pogo \(conector\)](#) estabelecer conexão entre duas placas de circuito impresso para carregamento, localização, Bateria, Semicondutor & Aplicações de interconexão;

[Sonda de dupla extremidade](#) para BGA e [Teste de semicondutores](#);







Pino universal sem mola, pino de revestimento, pino LM com série QZ e VZ;

[Sonda de alta corrente](#), [Sonda do interruptor](#) Agulha de capacitância;

Terminal & receptáculo / soquete;

Outros componentes eletrônicos relacionados, 30 # fio OK, fechaduras Jig, POM, ferro dobradiça etc

Controle de qualidade

Spring exhausted tester	DC power supply	Current resistance tester
		
Microscope	Tensile strength tester	Spring tester
		

Embalagem Imagem

