

О нас:

SFENG была основана в 1978 году со штаб-квартирой в Нинбо. Это профессиональное предприятие, объединяющее исследования, разработки, производство и продажи. ([Текущий контакт для аккумулятора в продаже, Китай](#)) Продукция включает в себя внутрисхемный щуп для проверки пружины, щуп для проверки полупроводниковой пружины, штырь для зарядки аккумулятора и соответствующие аксессуары. Продукты широко используются в технологиях, автомобилях, энергетике, телекоммуникациях, медицине и других периферийных электронных продуктах.

Чертеж продукта:

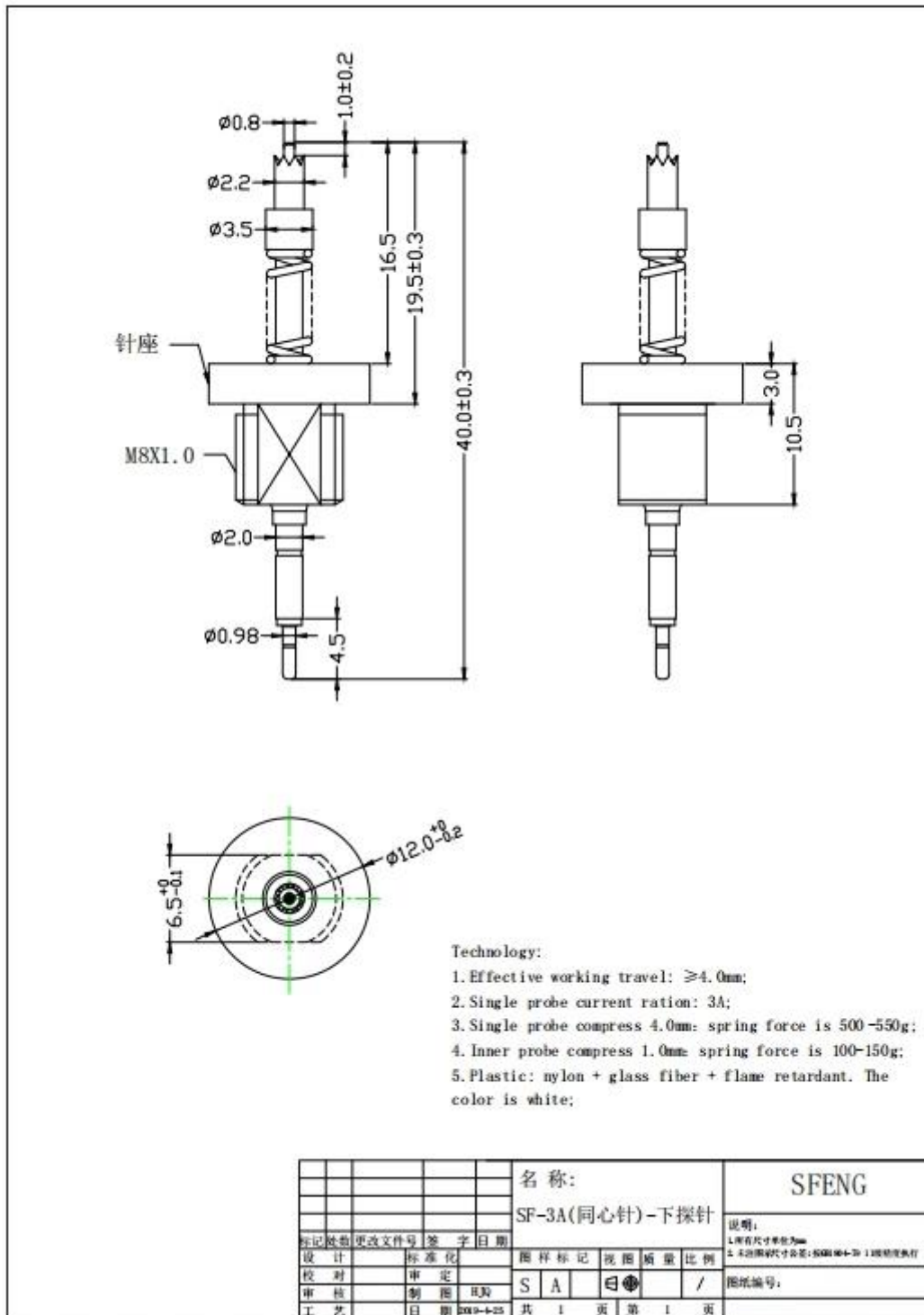

Параметры продукта:

Номер модели	СФ-2,0*40,0
Текущий рейтинг	3A
Контактное сопротивление (начальное)	$\leq 20 \text{ МОм}$
Механический срок службы превышает	$\geq 30000 \text{ раз}$
Рабочая Температура	$-40^\circ\text{C}/105^\circ\text{C}$

Полный ход сжатия	≥5,0 мм
Рекомендуемые рабочие поездки	550 г — 20% (4,0 мм)
Упаковка	Пластиковая коробочка и загружена в коробку
Время выполнения	7-10 рабочих дней после получения оплаты

Приложения:

Application

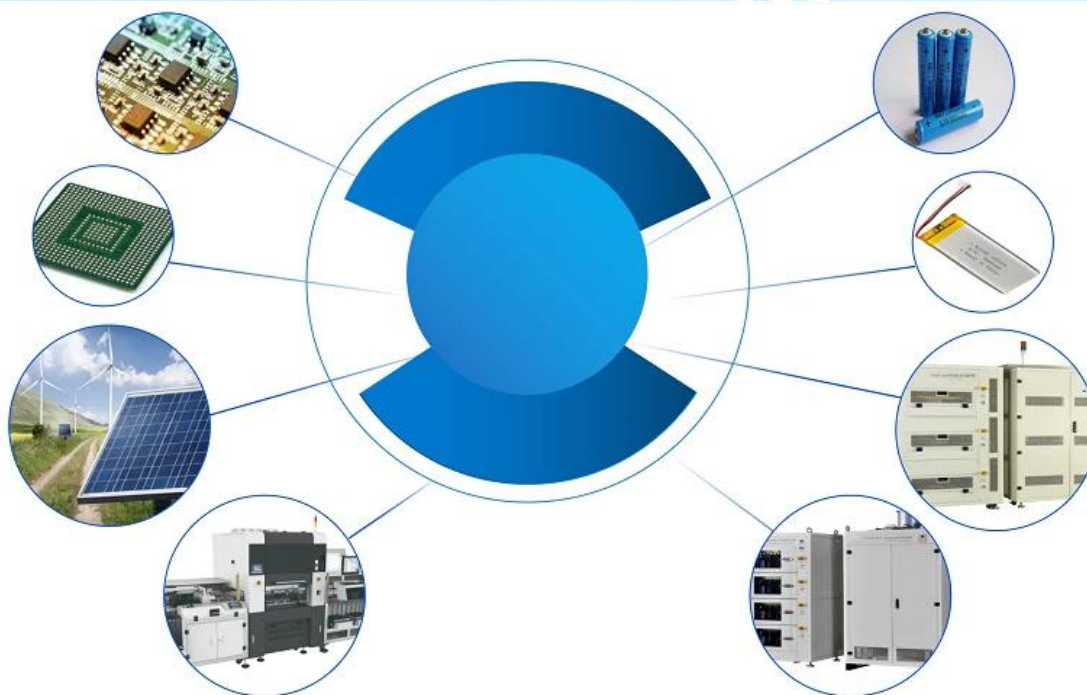

Упаковка:



Логистика:

Доставка заказа образца через DHL, UPS, FedEx, TNT, EMS и т. д.

Для доставки массового заказа возможна дополнительная доставка на условиях Exwork, FOB, CNF, CIF по воздуху или по морю в зависимости от экспедитора покупателя или нашего.



Заводская выставка:





