

Về chúng tôi:

SFENG được thành lập vào năm 1978 và có trụ sở tại Ninh Ba. Đây là một doanh nghiệp chuyên nghiệp tích hợp nghiên cứu, phát triển, sản xuất và bán hàng. (**Pin hiện tại cho pin đang được bán tại Trung Quốc**) Sản phẩm bao gồm đầu dò kiểm tra lò xo trong mạch, đầu dò kiểm tra lò xo bán dẫn, pin pogo sạc pin và các phụ kiện liên quan. Sản phẩm được sử dụng rộng rãi trong công nghệ, ô tô, năng lượng, viễn thông, y tế và các sản phẩm điện tử ngòi vi khác.

Bản vẽ sản phẩm:

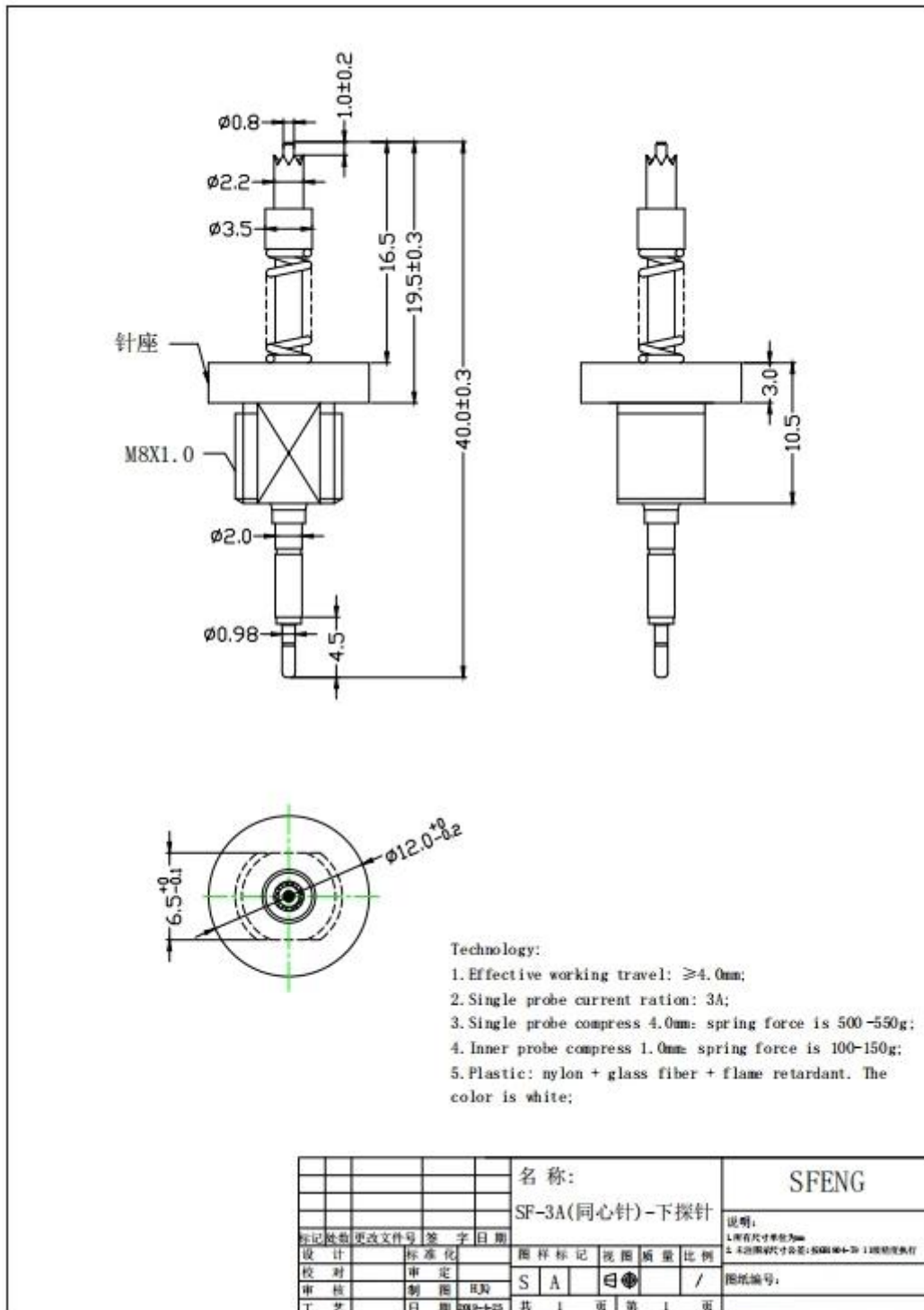

Thông số sản phẩm:

Số mô hình	SF-2.0*40.0
Đánh giá hiện tại	3A
Điện trở tiếp xúc (ban đầu)	20mΩ
Tuổi thọ cơ khí vượt quá	≥30000 lần
Nhiệt độ hoạt động	-40oC/105oC
Hành trình nén hoàn toàn	≥5.0mm
Đề xuất đi công tác đóng gói	550g=20%(4.0mm)
Thời gian dẫn	Hộp nhựa và nạp vào thùng carton
	7-10 ngày làm việc sau khi nhận được khoản thanh toán

Các ứng dụng:

Application

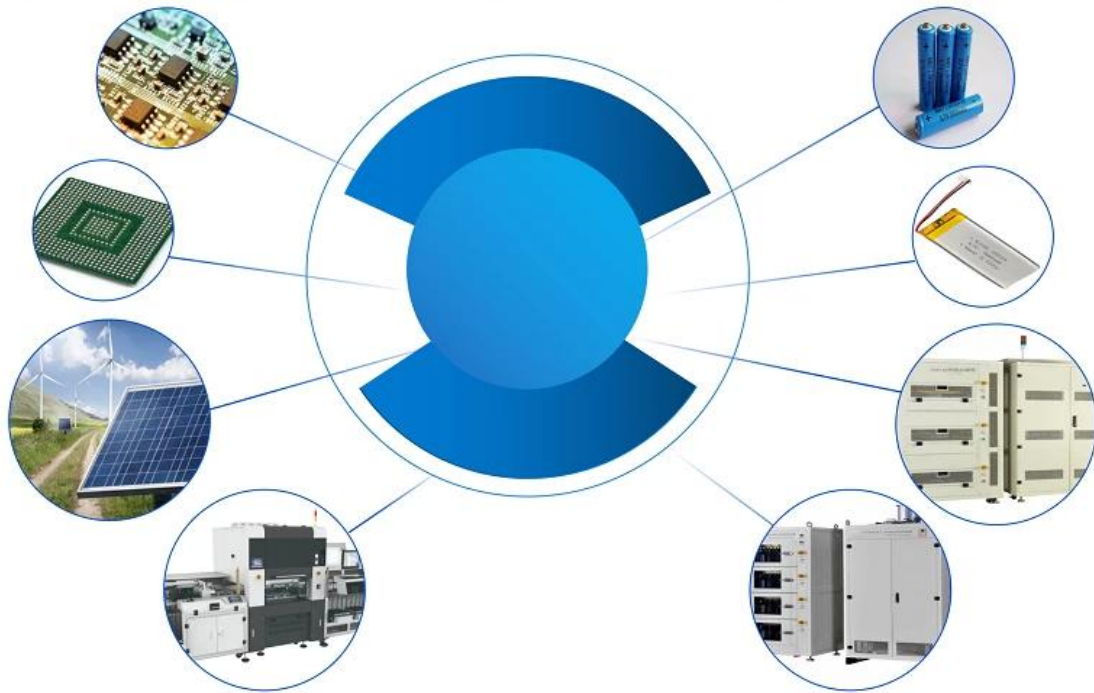

Bưu kiện:



Hậu cần:

Mẫu đặt hàng được vận chuyển bởi DHL, UPS, FedEx, TNT, EMS, v.v.

Đối với giao hàng số lượng lớn, có thể tùy chọn với các điều khoản Exwork, FOB, CNF, CIF bằng đường hàng không hoặc đường biển dựa trên người giao nhận của người mua hoặc của chúng tôi



Triển lãm nhà máy:





